



Description

Matière :

Corps en acier de traitement.
Pince de serrage en aluminium haute résistance.
Corps nickelé, pince de serrage anodisée bleu.

Nota :

Le mandrin de serrage de formes pneumatique se compose d'un corps et d'une pince de serrage.
Le corps peut être vissé sur les outillages en fonction des cotes de montage.

Procédure de serrage :

Ouverture de la pince de serrage par injection d'air comprimé dans le raccord « ouvrir ».

Fermeture de la pince de serrage (procédure de serrage) par injection d'air comprimé dans le raccord « fermer ».

Les raccords pneumatiques peuvent être vissés soit par le bas, soit sur le côté. En cas d'alimentation en air par le bas, les raccords pneumatiques latéraux doivent être fermés.

Usinage de la pince de serrage pour bridage extérieur:

La forme de la pièce à serrer est usinée dans la pince de serrage. Des formes diverses et des contours asymétriques sont possibles.

Un simple remplacement de la pince de serrage permet de serrer différentes pièces de manière sûre et rapide.

La pince de serrage peut être fraisée jusqu'à la hauteur H2. Il est ainsi possible d'usiner plusieurs contours de pièces dans la pince de serrage.

Répétabilité de la pièce : +/-0,03

Répétabilité après changement de la pince de serrage : +/- 0,02

La course de serrage de la pince de serrage est de 0,15 mm.

Pour éviter toute détérioration de la pince de serrage, celle-ci ne doit pas être actionnée sans pièce ou bague de serrage.

La plage de pression d'air doit être comprise entre 0,45 et 0,55 MPa.

Les forces de serrage sont donnés pour une pression de 0,5 MPa.

Accessoires :

Bague de serrage pour l'usinage du contour.

Joint torique.

Goupille de positionnement.

Vis de serrage pour pince de serrage.

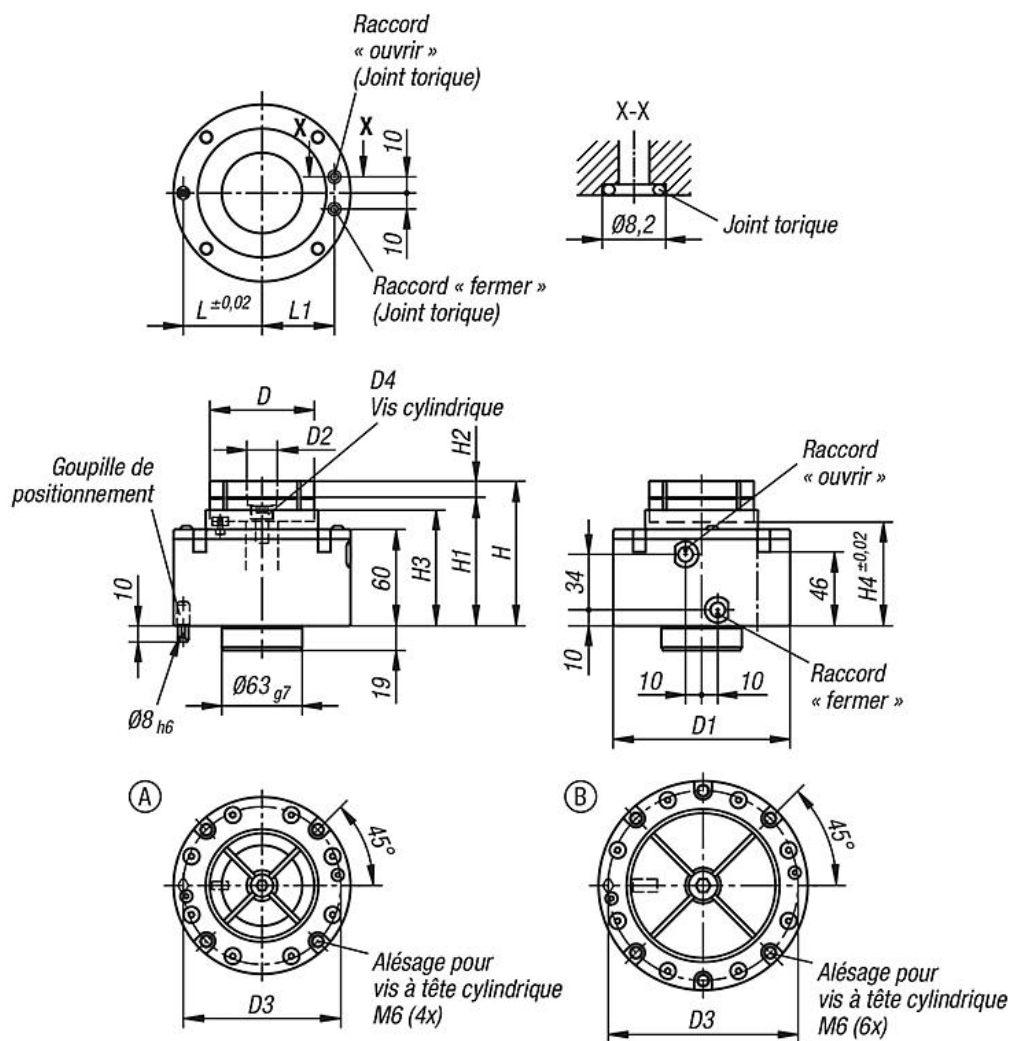

Conseil de montage

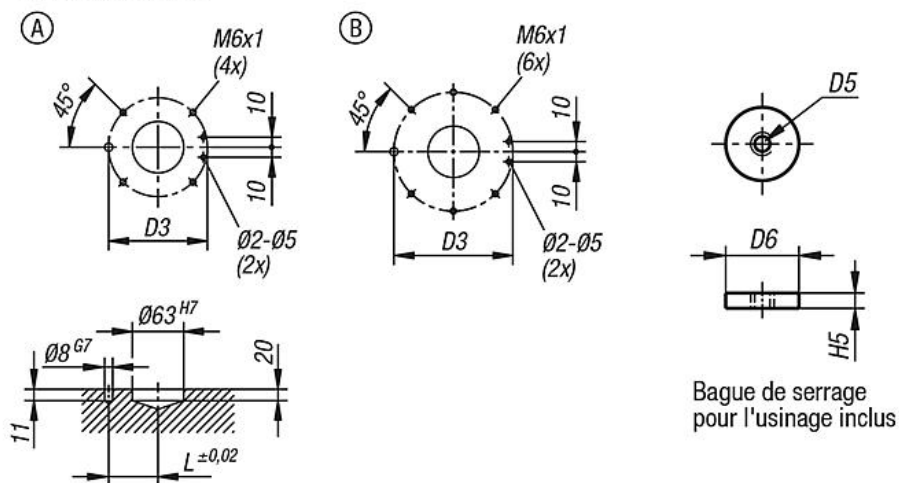

Bague de serrage pour l'usinage inclus

Dessins

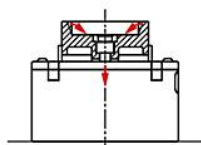

En injectant l'air comprimé, la pince de serrage est tirée vers le bas. Les 4 segments de serrage se déplacent vers l'intérieur, permettant ainsi le serrage de la pièce.



Utilisation des raccords latéraux :

- Fermez les raccords inférieurs à l'aide du joint torique fourni.
- Vérifiez qu'il n'y a pas de fuite d'air à ce niveau.

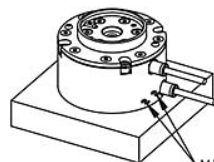

Vérifiez l'étanchéité des raccords inférieurs.

Utilisation des raccords inférieurs :

- Montez les joints toriques fournis sur les raccords inférieurs.
- Les raccords d'air latéraux doivent être fermés.

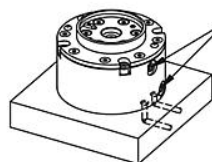

Fermez les raccords d'air et vérifiez leur étanchéité.

Différentes formes de pièces peuvent être serrées dans les pinces de serrage.

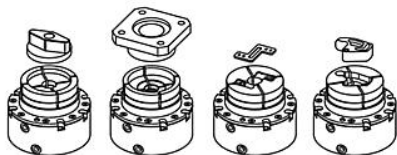

Montage de la pince de serrage :

Lors du montage de la pince de serrage, veillez à ce que l'air soit connecté au raccord « ouvrir ».
La pince de serrage et la vis de fixation sont complètement desserrés.

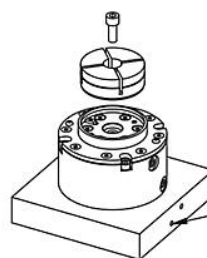

Remarque : Connectez l'air au raccord « ouvrir »

Usinage de la pince de serrage :

Insérez la bague de serrage dans la pince de serrage. (On peut utiliser une vis pour faciliter l'introduction)

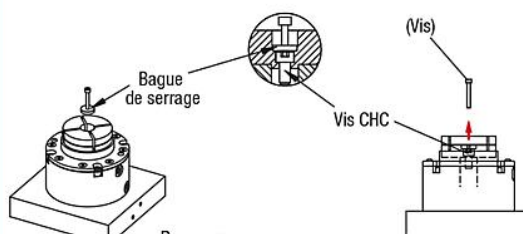

Remarque : Placez la bague de serrage au-dessus de la vis de fixation de la pince de serrage.

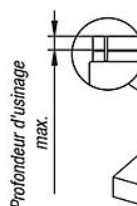

Serrez la pince avec l'air comprimé

Usinez la pince de serrage en fonction de la forme de la pièce.

Serrage de la pièce :

Une fois l'usinage de la pince de serrage terminé, retirez la bague de serrage. Insérez la pièce et connectez l'air au raccord pour serrer.

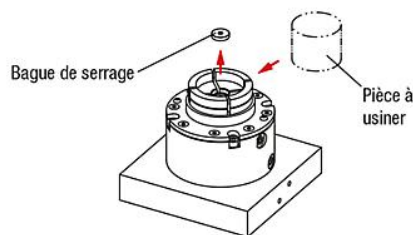

Aperçu des articles

Référence	Forme	D	D1	D2	D3	D4	D5	D6	H	H1	H2	H3	H4	H5	L	L1	Pression de service en MPa	Force de serrage N	Référence Pince de serrage
03178-10-1065090	A	65	110	19	98	M8	M4	18	90	80	10	72	65	4	49	45	0,5	4000	03166-065025
03178-10-1090100	B	90	130	23	118	M10	M5	22	100	85	15	74	66	6	59	55	0,5	6000	03166-090034

Aperçu des articles
